

Nous vous félicitons d'avoir choisi le parasurtenseur à 8 prises d'APC by Schneider Electric. Veuillez remplir l'enregistrement de la garantie en ligne au [www.apc.com](http://www.apc.com).

**⚠ Consignes de sécurité**

- Le parasurtenseur à 8 prises d'APC by Schneider Electric est conçu pour l'utilisation à l'intérieur seulement. Son boîtier n'est pas étanche.
- Pour obtenir une protection totale, branchez les lignes d'alimentation et de téléphone de tous vos appareils dans un dispositif de parasurtension. Les lignes de téléphone, de modem et d'autres périphériques doivent toutes être protégées contre les surtensions.
- Installez le parasurtenseur loin des appareils qui émettent de la chaleur (radiateurs, registres de chaleur, etc.). Évitez de l'installer dans un endroit excessivement humide. N'y branchez pas de rallonges.
- Branchez le parasurtenseur dans une prise de terre de 120 volts. Si le voyant de défaut de câblage du bâtiment s'allume, demandez à un électricien agréé de réparer le câblage d'alimentation électrique.
- Ne procédez jamais à l'installer d'un câble électrique, téléphonique, de réception satellite ou de câblodistribution pendant un orage.

**AVERTISSEMENT : inspectez attentivement les installations afin de réduire les risques de choc électrique. N'utilisez pas le parasurtenseur s'il n'est pas possible de vérifier la mise à la terre de l'équipement.**

**AVERTISSEMENT : n'installez pas l'appareil si le câblage électrique entre la prise électrique dans laquelle il est branché et le panneau électrique ne mesure pas au moins 10 mètres (30 pieds).**

Cet appareil comporte une fonction interne qui déconnecte le dispositif de protection contre les surtensions à la fin de sa durée utile tout en continuant à transmettre le courant à l'appareil connecté – qui n'est alors plus protégé. Si cette situation ne vous satisfait pas, suivez les directives du fabricant pour le remplacement de l'appareil.

**Description et fonctionnement**

- Interrupteur général et disjoncteur** – alimente les prises commutées du parasurtenseur et sert de coupe-circuit. Quand le disjoncteur se déclenche à cause d'une surcharge, l'interrupteur général passe en position d'arrêt. Débranchez les appareils protégés et remettez l'interrupteur général en position de marche. Rebranchez tous les appareils à protéger un à par un. **NE REBRANCHEZ PAS** l'appareil qui a provoqué le déclenchement du disjoncteur
- Câble d'alimentation** – câble de 1,83 mètre qui relie le parasurtenseur à la prise murale. Il est doté d'une fiche à angle droit qui ne bloque pas l'accès aux autres prises.
- Prises commutées (8)** – toutes les prises commutées fournissent une protection contre les surtensions. Des volets coulissants protègent les prises non utilisées contre les poussières et la saleté.
- Voyant de défaut de câblage du bâtiment (« BÂTIMENT WIRING FAULT »)** – ce voyant rouge s'allume pour indiquer que le câblage du bâtiment n'est pas installé correctement et qu'il pourrait présenter un risque de choc électrique. Si ce voyant s'allume, faites appel à un électricien agréé pour réparer le câblage du bâtiment.
- Voyant de protection active (« fonctionnement de la protection »)** – ce voyant vert s'allume quand le parasurtenseur protège les appareils branchés contre les surtensions. Les appareils sont protégés même quand l'interrupteur général est en position d'arrêt. Si le voyant ne s'allume pas quand le parasurtenseur entre en fonction, les appareils branchés ne sont pas protégés. Vous devez alors renvoyer l'appareil à Schneider Electric IT (SEIT).
- Ports de recharge USB (2)** - Deux Ports USB de recharge pratiques pour alimenter tous les périphériques USB, y compris les téléphones intelligents, tablettes, appareils photo numériques, etc. Remarque : La recharge de 2 appareils simultanément peut réduire la vitesse de chargement.
- Réducteur de tension pivotant** – permet le pivotement vertical du cordon d'alimentation sur 180 degrés afin de prolonger la durée utile du câble et du parasurtenseur.

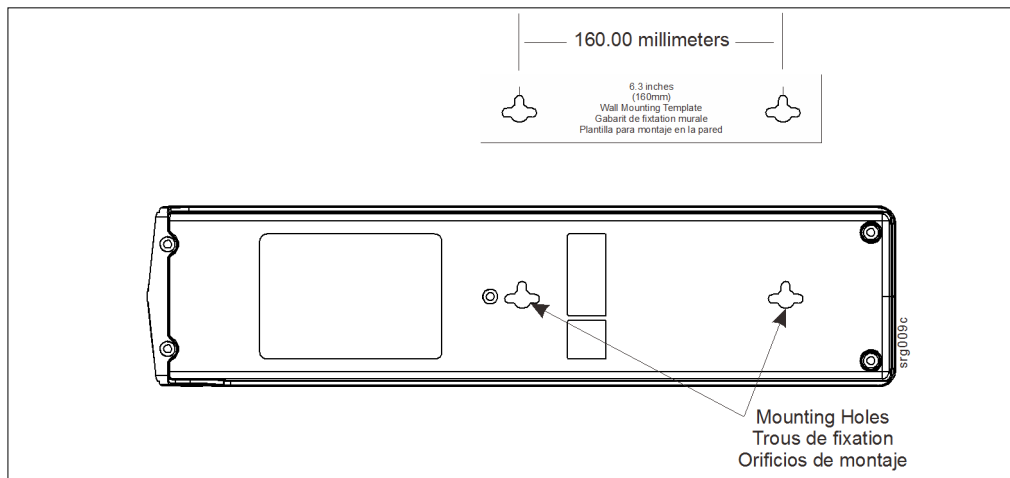

**Soutien technique international APC par Schneider Electric IT**

Accédez le site Web d'APC by Schneider Electric [www.apc.com](http://www.apc.com) pour le soutien technique spécifique à votre pays.

Congratulations on purchasing an APC by Schneider Electric 8-Outlet Surge Protector. Fill out an on-line warranty card at [www.apc.com](http://www.apc.com).

**⚠ Important Safety Instructions**

- APC by Schneider Electric's 8-Outlet Surge Protector is intended for indoor use only. Internal components are not sealed from the environment.
- To ensure complete equipment protection, connect all power and telephone lines from your equipment to a surge protection device. Phone, modem, or other peripheral lines provide potential paths that must be protected from damaging power surges.
- Install the unit away from heat emitting appliances such as a radiator or heat register. Do not install the unit where excessive moisture is present. Do not plug extension cords into the unit.
- Plug the unit into a 3-wire, 120-volt, grounded outlet only. If at any time, the Building Wiring Fault indicator lights, have a qualified electrician correct the service wiring.
- Never install electrical, telephone, DSS or CATV wiring during a lightning storm.

**CAUTION: To reduce the risk of electrical shock, inspect the premises carefully. Do not use the unit if proper equipment grounding cannot be verified.**

**CAUTION: Do not install this device if there is not at least 10 meters (30 feet) or more of wire between the electrical outlet and the electrical service panel.**

This device features an internal protection that will disconnect the surge protective component at the end of its useful life but will maintain power to the load - now unprotected. If this situation is undesirable for the application, follow the manufacturer's instructions for replacing the device.

**Description and Operation**

- ON/OFF Switch and Circuit Breaker** - supplies power to the Surge Protector switched outlets, and serves as a circuit breaker. As a circuit breaker, when it trips due to an overload condition, the ON/Off Switch goes to the OFF position. Disconnect all connected equipment, and set the ON/OFF Switch to the ON position. Reconnect all devices to be protected one at a time. **DO NOT** reconnect the device that caused the switch to trip.
- Power Cord** - is 6-feet (1.83 meters) long and provides input power from the wall outlet to the unit. It has an offset plug so it does not block other outlets.
- Switched Outlets (8)** - all power outlets provide protection against surges. Sliding shutters are used to keep dust and dirt out of the outlets when they are not being used.
- BUILDING WIRING FAULT Indicator** - illuminates (red) to show the building wiring is not properly installed and may present a potential shock hazard. If this indicator lights at any time, contact a qualified electrician to correct building wiring.
- PROTECTION WORKING Indicator** - the green PROTECTION WORKING indicator lights to show the surge protector is capable of protecting equipment from harmful electrical surges. The connected equipment is also protected even when the power switch is turned OFF. If the indicator does not illuminate when the unit is turned ON, the unit is no longer capable of protecting equipment and should be returned to Schneider Electric IT (SEIT).
- USB Charging Port(2)** - Two convenient USB charging ports power any USB enabled devices, including smartphones, tablets, digital cameras, etc. Note: Charging 2 devices at the same time may reduce the charging speed.
- Pivoting Strain Relief** - allows the power cord 180-degrees of top-to-bottom rotation to extend the life of the power cord and the surge protector.

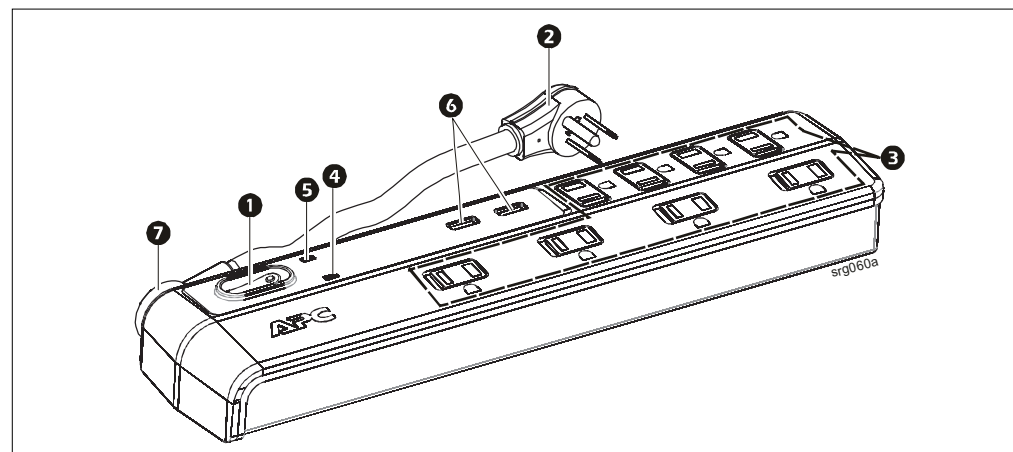

**APC by Schneider Electric IT Customer Support Worldwide**

For country specific customer support, go to the APC by Schneider Electric Web site, [www.apc.com](http://www.apc.com).

Lo felicitamos por su compra del protector contra sobrevoltajes de 8 tomas de corriente de APC by Schneider Electric. Rellene una tarjeta de garantía en línea en [www.apc.com](http://www.apc.com).

**⚠ Instrucciones de seguridad importantes**

- El protector contra sobrevoltajes de 8 tomas de corriente de APC by Schneider Electric está diseñado únicamente para uso en interiores. Los componentes internos no están sellados para uso en exteriores.
- Para asegurar la protección completa de sus equipos, conecte todas las líneas de alimentación y de teléfono de los mismos a un dispositivo protector contra sobrevoltajes. El teléfono, el módem u otras líneas de periféricos proporcionan caminos potenciales que deben protegerse contra los dañinos sobrevoltajes transitorios.
- Instale la unidad lejos de artefactos que emitan calor, tales como radiadores o salidas de calefacción. No instale la unidad donde haya exceso de humedad. No enchufe cables de prolongación en la unidad.
- Enchufe la unidad únicamente en una toma de corriente de 120 V con tres terminales. Si en algún momento se enciende el indicador de falla de cableado del edificio, solicite a un electricista calificado que revise la instalación eléctrica.
- Nunca instale cables eléctricos o telefónicos, de TV por cable o líneas DSS durante tormentas eléctricas.

**PRECAUCIÓN: Para reducir el riesgo de choques eléctricos, inspeccione cuidadosamente la instalación. No utilice la unidad si no es posible verificar la conexión a tierra adecuada del equipo.**

**PRECAUCIÓN: No instale este dispositivo si no hay, como mínimo, 10 metros (30 pies) de cable entre la salida eléctrica y el panel de servicio eléctrico.**

Este dispositivo cuenta con un protector interno que desconecta el componente de protección contra sobrevoltajes cuando este alcanza el final de su vida útil. La unidad continúa suministrando alimentación eléctrica a la carga, aunque sin protegerla contra sobrevoltajes. Si esta situación no es adecuada para la aplicación, siga las instrucciones del fabricante para reemplazar el dispositivo.

**Descripción y operación**

- Interruptor de encendido y disyuntor de circuitos** – Proporciona alimentación eléctrica a las tomas de corriente conmutadas del protector contra sobrevoltajes y funciona como disyuntor de circuitos. En esta última función, cuando se activa debido a una sobrecarga, el interruptor de encendido pasa a la posición de apagado. De ser así, desconecte todo el equipo conectado y coloque el interruptor en la posición de encendido. Luego conecte todos los dispositivos que desee proteger de uno a la vez. **NO** conecte nuevamente el dispositivo que causó el accionamiento del disyuntor de circuitos.
- Cable de alimentación** – Mide 1,83 metros (6 pies) de largo y proporciona a la unidad alimentación eléctrica de la toma de corriente de la pared. Cuenta con un enchufe descentrado que no bloquea otras tomas de corriente.
- Tomas de corriente conmutadas (8)** – Todas las tomas de corriente proporcionan protección contra sobrevoltajes. Los obturadores corredizos evitan la entrada de polvo y suciedad cuando las tomas de corriente no se utilizan.
- Indicador de falla de cableado del edificio** – Este indicador se enciende de color rojo para señalar que el cableado del edificio no está instalado correctamente y puede presentar un riesgo potencial de choque eléctrico. Si este indicador se enciende en cualquier momento, consulte a un electricista calificado para que repare el cableado del edificio.
- Indicador de protección** – Este indicador se enciende de color verde para señalar que la unidad está protegiendo al equipo conectado contra sobrevoltajes eléctricos perjudiciales. El equipo conectado también queda protegido aun si el interruptor de la unidad se encuentra en la posición de apagado. Si el indicador no se enciende cuando la unidad está encendida, esta ya no puede brindar protección y debe devolverse a Schneider Electric IT (SEIT).
- Puerto de carga USB (2)** - Dos cómodos puertos de carga USB proporcionan energía a cualquier dispositivo USB, como teléfonos inteligentes, tabletas, cámaras digitales, etc. Nota: Cargar 2 dispositivos al mismo tiempo puede reducir la velocidad de carga.
- Aliviador de tensión pivotante** – Permite al cable de alimentación una rotación de 180 grados en dirección vertical para prolongar la vida útil del cable y del protector contra sobrevoltajes.

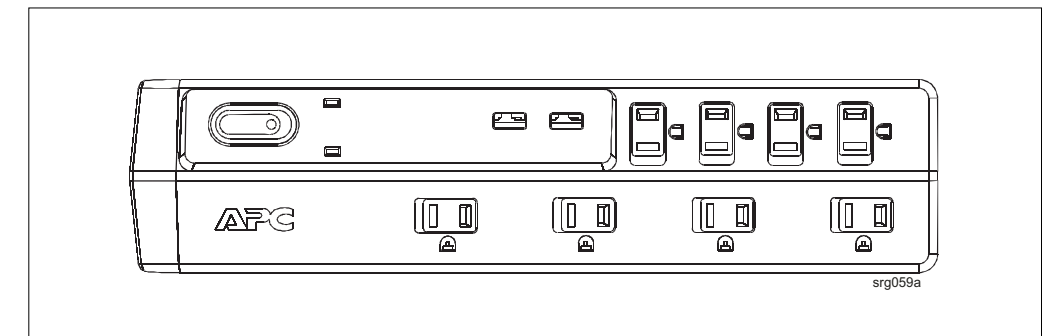

**Servicio mundial de atención al cliente de APC by Schneider Electric IT**

Para asistencia al cliente específica del país, diríjase al sitio Web de APC by Schneider Electric [www.apc.com](http://www.apc.com).

CETTE DÉCLARATION DE PROTECTION N'EST PAS UNE GARANTIE. VEUILLEZ VOUS RÉFÉRER À LA GARANTIE LIMITÉE D'APC BY SCHNEIDER ELECTRIC POUR TOUTE INFORMATION CONCERNANT LA GARANTIE QUI ACCOMPAGNE VOTRE PRODUIT APC BY SCHNEIDER ELECTRIC. LES LIMITATIONS ET CONDITIONS CONTENUES DANS CETTE DÉCLARATION DE PROTECTION N'ONT AUCUNE INCIDENCE SUR LES TERMES DE LA GARANTIE.

« Déclaration de protection d'appareils »

« Dans les 50 états des États-Unis, le Canada, Porto Rico et les Bermudes pour produits à 120 volts »

Si votre appareil électronique est endommagé par des phénomènes transitoires transmis par une ligne électrique c.a. (de 120 Volts) alors qu'il était directement et correctement connecté à un produit APC by Schneider Electric de 120 Volts standard couvert par la déclaration de protection d'appareils (« appareil connecté ») et si toutes les conditions spécifiées ci-dessous sont remplies, Schneider Electric IT (SEIT) s'engage, à son entière discrétion et durant la période indiquée ci-dessous, à remplacer le produit APC by Schneider Electric et soit (a) à payer la réparation de l'appareil connecté, soit (b) à rembourser l'appareil connecté à sa juste valeur marchande, telle qu'elle figure dans la version courante du Orion Blue Book (ou équivalent), jusqu'à concurrence des montants stipulés ci-dessous, si SEIT détermine que le dommage a été causé par le manquement du produit APC by Schneider Electric à protéger l'appareil connecté contre les phénomènes transitoires transmis par une ligne d'électricité c.a. (ligne téléphonique, de réseau ou de câblodistribution, le cas échéant). Les transitoires de ligne d'alimentation pour lesquels APC by Schneider Electric ont été conçus pour la protection, tels que reconnus par les normes de l'industrie, comprennent les pointes et les surtensions sur les lignes d'alimentation CA (non destinés à protéger contre les surtensions telles que définies par la norme IEEE 1100-1992). La protection contre les transitoires de ligne téléphonique s'applique uniquement aux APC by Schneider Electric qui offrent une protection de ligne téléphonique, et dans les cas où une telle protection est disponible, l'équipement de service téléphonique doit comporter un dispositif installé et fonctionnant correctement de «protection primaire» à l'entrée de service (de tels dispositifs sont normalement ajoutés lors de l'installation du téléphone) pour être couverts par les transitoires de ligne téléphonique. La protection contre les phénomènes transitoires des appareils de câblodistribution connectés s'applique uniquement aux produits APC by Schneider Electric offrant une telle protection, et dans ces cas, le service de câblodistribution doit être correctement mis à la terre selon les normes NEC (Code National de l'électricité des États-Unis). La protection contre les phénomènes transitoires sur les lignes de réseau s'applique uniquement aux produits APC by Schneider Electric offrant la protection des lignes de réseau.

Cette politique s'applique aux produits APC ProtectNet si la ligne d'alimentation de l'équipement protégée utilise seulement des produits APC by Schneider Electric, avec une politique de protection d'équipement applicable, pour la protection contre les transitoires de lignes électriques. La couverture du produit ProtectNet sera alors couverte par la politique de protection électrique d'équipements APC by Schneider Equipment. Cette politique ne s'applique pas aux produits APC ProtectNet s'ils sont utilisés individuellement sans les produits de protection d'alimentation électrique CA de d'APC by Schneider Electric.

SEIT se réserve le droit de déterminer si les dommages causés à l'équipement connecté sont causés par une défaillance du produit d'APC by Schneider Electric en demandant que l'équipement endommagé soit envoyé à SEIT pour inspection. Cette politique est excédatatoire et ne s'applique que dans la mesure nécessaire au-delà de toute couverture pour les dommages matériels fournis par d'autres sources, y compris, mais sans s'y limiter, la garantie du fabricant, ainsi que toute extension de garantie.

**Montants maximum applicables pour la déclaration de protection d'appareils**

Pour les clients qui possèdent les qualifications et les conditions énoncées dans la présente politique, SEIT fournira un remboursement (coût de la réparation ou de la juste valeur marchande) jusqu'à concurrence du montant en dollars figurant au http://www.apcc.com/support/service/equipment\_protection\_policy.cfm. Vous pouvez aussi appeler au 1-800-800-4APC ou communiquer par télécopieur au 1-401-788-2743 pour demander cette information.

Conditions d'admissibilité à la couverture offerte par la déclaration de protection d'appareils :

- Vous devez enregistrer votre produit en retournant à SEIT la fiche de garantie accompagnant le produit dans les 10 jours suivant la date d'achat. Tous les renseignements demandés doivent être fournis et il est recommandé d'en garder une copie pour consultation future. La fiche de garantie doit indiquer clairement les types d'appareil électroniques qui seront connectés au produit APC by Schneider Electric et auxquels s'appliquera la protection fournie. Tous les appareils connectés doivent porter l'approbation UL ou CSA.
- Le produit APC by Schneider Electric doit être branché dans une prise correctement câblée et mise à la terre. Aucune rallonge électrique ni aucun adaptateur, autre câble de mise à la terre ou connexion électrique ne doit être utilisé, à l'exception d'autres produits APC by Schneider Electric fonctionnant sur une alimentation standard de 120 Volts. L'installation ne doit comprendre aucun produit de protection de l'alimentation fourni par un fabricant concurrent d'APC by Schneider Electric. L'installation doit être conforme aux codes électriques et de sécurité applicables et au NEC (Code National de l'électricité des États-Unis).
- Toute réclamation en vertu de la déclaration de protection d'appareils doit être faite dans les 10 jours suivant l'endommagement allégué de l'appareil connecté.
- La déclaration de protection d'appareils couvre uniquement les produits APC by Schneider Electric de 120 Volts standards utilisés aux États-Unis, au Canada et aux Bermudes.

**Les éléments suivants ne sont pas couverts par cette déclaration de protection d'appareils :**

- La restauration de données perdues et la réinstallation de logiciels ne sont pas couvertes.
- Cette déclaration ne couvre pas les dommages causés par autre chose que les phénomènes transitoires sur les lignes électriques c.a., à l'exception des dommages causés par les phénomènes transitoires sur les lignes téléphoniques, de réseau et de câblodistribution, lesquels sont couverts uniquement si le produit APC by Schneider Electric offre une telle protection.

De plus, les éléments suivants sont expressément exclus de la couverture :

- Les dommages causés par une installation défective (incluant sans s'y limiter l'absence d'une mise à la terre convenable).
- Les dommages causés par l'utilisation du produit APC by Schneider Electric dans un but autre que celui pour lequel il a été conçu.
- Les dommages causés par un accident ou un désastre tel que le feu, une inondation ou le vent.
- Les dommages causés par un abus, une mauvaise utilisation, une altération, une modification ou une négligence.
- Cette déclaration est nulle et non avenue si SEIT estime que le produit APC by Schneider Electric a été altéré ou modifié de quelque façon que ce soit.
- SAUF POUR LES CAS PRÉVUS DANS CETTE DÉCLARATION, SEIT NE SERA PAS RESPONSABLE EN VERTU DE CETTE DÉCLARATION POUR TOUT DOMMAGE, Y COMPRIS SANS S'Y LIMITER, LES DOMMAGES DIRECTS, INDIRECTS, SPÉCIAUX, CONSÉQUITIFS OU MULTIPLES DÉCOULANT DE L'UTILISATION DU PRODUIT APC BY SCHNEIDER ELECTRIC, OU DES DOMMAGES AUX APPAREILS CONNECTÉS, SANS EGARD AUX PRINCIPES JURIDIQUES SUR LESQUELS SE FONDE LA RÉCLAMATION, MÊME S'IA ÉTÉ INFORMÉ DE LA POSSIBILITÉ D'UN TEL DOMMAGE. CES DOMMAGES INCLUENT SANS S'Y LIMITER LA PERTE DE BÉNÉFICES, LA PERTE DE REVENUS OU D'ÉPARGNES, LA PERTE DE JOUISSANCE DU PRODUIT APC BY SCHNEIDER ELECTRIC, DE L'APPAREIL CONNECTÉ OU DE TOUT AUTRE APPAREIL ASSOCIÉ, LA PERTE DE LOGICIELS, LA PERTE EN CAPITAL, LE COÛT DE TOUT APPAREIL DE REMPLACEMENT, D'INSTALLATION OU DE SERVICE, LA DURÉE D'INDISPONIBILITÉ, LES RÉCLAMATIONS DE TIERS, Y COMPRIS DES CLIENTS, ET LES DOMMAGES À LA PROPRIÉTÉ.**

**Présentation d'une réclamation au titre de la déclaration de protection d'appareils :**

- Si toutes les conditions de couverture sont remplies, appelez le service à la clientèle d'SEIT au 800 800-4APC et demandez un numéro d'autorisation de retour de matériel pour la déclaration de protection d'appareils (EPP RMA). SEIT vous enverra un formulaire de réclamation que vous devrez remplir et retourner dans les 30 jours.
- Postez le formulaire rempli à : American Power Conversion, Attention : Claims Department, 132 Fairgrounds Road, PO Box 278, West Kingston, RI 02892.
- Inscrivez le numéro d'autorisation de retour de matériel sur le produit APC by Schneider Electric que vous retournez.
- Emballez le produit APC by Schneider Electric dans son emballage d'origine (ou, si vous ne l'avez plus, demandez à SEIT un nouvel emballage). Inscrivez clairement le numéro d'autorisation de retour de matériel sur l'extérieur de la boîte.
- Expédiez le produit (frais d'envoi à votre charge) à : American Power Conversion, 1600 Division Road, Dock 25, West Warwick, RI 02893, Attn : EPP RMA no \_\_\_\_\_
- SEIT examinera le produit afin de confirmer qu'il est défectueux et qu'il a été endommagé par des phénomènes transitoires transmis par une ligne d'électricité c.a. (ligne téléphonique, de réseau ou de câblodistribution). (A) Si l'évaluation de SEIT ne fournit aucune preuve de dommage provenant de phénomènes transitoires transmis par une ligne d'électricité c.a. (ligne téléphonique, de réseau ou de câblodistribution, le cas échéant), SEIT enverra au client (I) un rapport décrivant les tests effectués et (II) un avis de rejet de la réclamation. (B) Si le produit APC by Schneider Electric présente des signes d'endommagement attribuables à des phénomènes transitoires transmis par une ligne d'électricité c.a. (ligne téléphonique, de réseau ou de câblodistribution, le cas échéant), SEIT demandera que tous les appareils connectés pour lesquels une réclamation en vertu de la déclaration de protection d'appareils a été présentée soient envoyés pour évaluation à SEIT ou à un centre de service agréé. S'il est établi que l'appareil connecté a été endommagé par des phénomènes transitoires transmis par une ligne d'électricité c.a. (ligne téléphonique, de réseau ou de câblodistribution, le cas échéant), SEIT, à son entière discrétion, vous autorisera à faire réparer l'appareil ou vous remboursera l'appareil endommagé à sa juste valeur marchande, jusqu'à concurrence des montants stipulés ci-dessus. Veuillez conserver l'appareil endommagé ou toute pièce endommagée.
- Si SEIT vous autorise à faire réparer l'appareil connecté, la réparation doit être effectuée par un centre de service agréé par le fabricant de l'appareil connecté. SEIT se réserve le droit de contacter le centre de service agréé pour discuter des frais de réparation, du diagnostic de réparation et du dommage occasionné à l'appareil connecté afin de déterminer si celui-ci a été causé par des phénomènes transitoires transmis par une ligne d'électricité c.a. (ligne téléphonique, de réseau ou de câblodistribution, le cas échéant), et de demander que le centre de service envoie l'appareil connecté ou les pièces défectueuses à SEIT pour inspection.
- Après avoir établi que le dommage a été causé par le manquement du produit d'APC by Schneider Electric à protéger l'appareil connecté contre les phénomènes transitoires transmis par une ligne d'électricité c.a. (ligne téléphonique, de réseau ou de câblodistribution, le cas échéant), APC by Schneider Electric, à son entière discrétion, vous paiera les frais de réparation ou vous remboursera l'équipement connecté à sa juste valeur marchande, jusqu'à concurrence des montants stipulés ci-dessus. Si SEIT choisit de rembourser l'équipement connecté à sa juste valeur marchande, SEIT se réserve le droit de vous demander de lui transférer le titre de propriété de l'appareil connecté et de lui expédier celui-ci.
- Sauf modification à l'effet contraire dans un document signé par SEIT et par vous, les termes de cette déclaration de protection constituent l'accord complet et exclusif entre les parties, remplaçant tous les accords précédents, verbaux ou écrits, et toute autre communication entre les parties relative à l'objet de cet accord. Aucun employé d'APC by Schneider Electric ni aucune autre partie n'est autorisé à faire des représentations autres que celles qui figurent dans cette déclaration de protection d'appareils.

**Politique de récupération des données**

En cas de perte de données sur l'unité de disque dur de l'ordinateur protégé due à une défaillance d'un produit APC by Schneider Electric correctement connecté, SEIT pourra faire appel, à son entière discrétion, aux services des laboratoires de récupération de données Ontrack®. Cette garantie est offerte dans la mesure où cela s'avère commercialement raisonnable, à l'entière discrétion de SEIT. Ontrack prendra toutes les mesures commercialement raisonnables pour récupérer les données du client. Cependant, étant donné la nature variable des problèmes de perte de données, la récupération ne peut être garantie. Cette politique accompagne tous les produits APC by Schneider Electric figurant dans le tableau ci-joint, à l'exception des modèles Basic et Personal SurgeArrest® d'APC. La récupération des données se limitera à l'unité de disque dur installée à l'intérieur du matériel informatique protégé. Les dispositifs de stockage de données externes sont expressément exclus de cette garantie.

SEIT se réserve le droit de déterminer si les dommages causés à l'équipement connecté sont causés par une défaillance du produit d'APC by Schneider Electric en demandant que l'équipement endommagé soit envoyé à SEIT pour inspection. Cette garantie vient s'ajouter à toute protection applicable au matériel connecté qui est offerte par une autre société, y compris mais non exclusivement les garanties de fabricant, les garanties prolongées et les assurances-habitation, et elle s'applique uniquement à partir du moment où les dites protections ne s'appliquent plus.

**Remarque : La politique de récupération des données ne s'applique pas à tous les produits (voir le tableau ci-dessus).**

THIS POLICY IS NOT A WARRANTY. REFER TO THE APC BY SCHNEIDER ELECTRIC LIMITED WARRANTY FOR INFORMATION CONCERNING THE WARRANTY FOR YOUR APC BY SCHNEIDER ELECTRIC PRODUCT. THE LIMITATIONS AND CONDITIONS IN THIS POLICY DO NOT AFFECT THE TERMS OF THE WARRANTY.

"Equipment Protection Policy"

"In the 50 US States, Puerto Rico, Canada, and Bermuda for 120 Volt Products"

If your electronic equipment is damaged by power line transients on an AC power line (120 volt) while directly and properly connected to a standard APC by Schneider Electric 120 volt product covered by the Equipment Protection Policy ("connected equipment"), and if all of the remaining conditions specified below are met, Schneider Electric IT (SEIT) will, at SEIT's sole option, during the period specified below, replace the APC by Schneider Electric product and either (a) pay for the repair of the equipment or (b) reimburse you for the fair market value, as determined by the then current price list of the Orion Blue Book (or equivalent), of the connected equipment, in an amount not to exceed the dollar limits stated below, if SEIT determines that the damage was caused by the failure of the APC by Schneider Electric product to protect against power line transients, (telephone line, network, or CATV transients, if applicable). Power line transients that APC by Schneider Electric products have been designed to protect against, as recognized by industry standards, include spikes and surges on AC power lines (not designed as protection against swells as defined by IEEE 1100-1992). Protection from telephone line transients applies only to APC by Schneider Electric products which offer telephone line protection, and in cases in which such protection is available, telephone service equipment must include a properly installed and operating "primary protection" device at the service entrance (such devices are normally added during telephone installation) in order to be covered for telephone line transients. Protection of CATV (Cable Television) connected equipment from transients applies only to APC by Schneider Electric products which offer such protection, and in such cases, the CATV service must be properly grounded according to the codes set forth in the National Electric Code (NEC) in order to be covered for CATV transients. Protection from network line transients applies only to APC by Schneider Electric products which offer network line protection.

This policy applies to APC ProtectNet products if the power line to the equipment it is protecting is using only APC by Schneider Electric products, with an applicable Equipment Protection Policy, to protect against power line transients. The coverage of the ProtectNet product will then be covered under the APC by Schneider Electric power protection product Equipment Protection Policy. This policy does not apply to APC ProtectNet products if used individually without APC by Schneider Electric AC power protection products.

SEIT reserves the right to determine whether the damage to the connected equipment is due to APC by Schneider Electric product failure by requesting that damaged equipment be sent to SEIT for inspection. This policy is in excess of, and applies only to the extent necessary beyond any coverage for the connected equipment provided by other sources, including, but not limited to, any manufacturer's warranty, and any extended warranty coverage.

Equipment Protection Policy Dollar Limits

For customers that meet the qualifications and conditions set forth in this policy, SEIT will provide reimbursement (cost of repair or fair market value) up to the dollar amount listed at http://www.apcc.com/support/service/equipment\_protection\_policy.cfm. You can also call at 1-800-800-4APC or fax us at 1-401-788-2743 to request this information.

Eligibility for coverage under the Equipment Protection Policy:

- You must register the product by returning to SEIT the warranty card provided with the product within 10 days of purchase. All information must be filled in, and you should retain a copy for your records. The warranty card must clearly identify the types of electronic equipment that will be plugged into the APC by Schneider Electric product for which protection under this policy is claimed. All connected equipment must be UL or CSA approved.
- The APC by Schneider Electric product must be plugged into properly wired and grounded outlets; no extension cords, adapters, other ground wires, or electrical connections may be used, with the sole exception of other standard APC by Schneider Electric 120 volt products. The installation must not include power protection products made by any manufacturer other than APC by Schneider Electric. The installation must comply with all applicable electrical and safety codes set forth pursuant to the National Electrical Code (NEC).
- Any claim under the Equipment Protection Policy must be made within 10 days of the date of alleged damage to the connected equipment.
- The Equipment Protection Policy covers only standard APC by Schneider Electric 120 volt products used in the 50 US states, Canada, and Bermuda.

What is not covered under the Product Policy:

- Restoration of lost data and reinstallation of software are not covered.
- This policy does not cover damage from a cause other than AC power line transients, except for damage due to telephone line, network or CATV transients, which is covered only if the APC by Schneider Electric product offers such protection.

In addition, the following are expressly excluded from coverage:

- Damage caused by failure to provide a suitable installation environment for the product (including, but not limited to, lack of a good electrical ground).
- Damage caused by the use of the APC by Schneider Electric product for purposes other than those for which it was designed.
- Damage caused by accidents, or disasters such as fire, flood, or wind.
- Damage caused by abuse, misuse, alteration, modification, or negligence.
- This policy is null and void if, in SEIT's view, the APC by Schneider Electric product has been tampered with or altered in any way.
- EXCEPT AS EXPRESSLY PROVIDED IN THIS POLICY, IN NO CASE SHALL SEIT BE LIABLE UNDER THE TERMS OF THIS POLICY FOR ANY DAMAGES WHATSOEVER, INCLUDING, BUT NOT LIMITED TO, DIRECT, INDIRECT, SPECIAL, INCIDENTAL, CONSEQUENTIAL, OR MULTIPLE DAMAGES ARISING OUT OF THE USE OF THE APC BY SCHNEIDER ELECTRIC PRODUCT OR DAMAGE TO THE CONNECTED EQUIPMENT, REGARDLESS OF THE LEGAL THEORY ON WHICH SUCH CLAIM IS BASED, EVEN IF ADVISED OF THE POSSIBILITY OF SUCH DAMAGE. SUCH DAMAGES INCLUDE, BUT ARE NOT LIMITED TO, LOSS OF PROFITS, LOSS OF SAVINGS OR REVENUE, LOSS OF USE OF THE APC BY SCHNEIDER ELECTRIC PRODUCT OR THE CONNECTED EQUIPMENT OR ANY ASSOCIATED EQUIPMENT, LOSS OF SOFTWARE, COST OF CAPITAL, COST OF ANY SUBSTITUTE EQUIPMENT, FACILITIES OR SERVICES, LABOR, DOWNTIME, THE CLAIMS OF THIRD PARTIES, INCLUDING CUSTOMERS, AND INJURY TO PROPERTY.**

Submitting an Equipment Protection Policy Claim:

- If all of the conditions for coverage are satisfied, call the SEIT customer service department at (800) 800-4APC and obtain an EPP RMA (Equipment Protection Policy Returned Material Authorization) number. SEIT will forward to you an Equipment Protection Policy claim form, which must be completed and filed within 30 days.
- Mail the completed claim forms to: American Power Conversion, Attention: Claims Department, 132 Fairgrounds Road, PO Box 278, West Kingston, RI 02892
- Mark the Equipment Protection Policy RMA number on the APC by Schneider Electric product you are returning.
- Pack the APC by Schneider Electric product in its original packaging (or request packing materials from SEIT if the packaging has been discarded). Mark the EPP RMA number clearly on the outside of box.
- Ship the product (one way shipping charges paid by you) to: American Power Conversion, 1600 Division Road, Dock 25, West Warwick, RI 02893, Attn: EPP RMA# \_\_\_\_\_
- SEIT will evaluate the product to determine its level of functionality, and will examine the product for evidence of damage from AC power line transients (telephone line, network and CATV transients, if applicable). (A) If SEIT's evaluation provides no evidence of damage from power line transients (telephone line, network or CATV transients, if applicable), SEIT will send to the customer (I) a report summarizing the tests performed and (ii) a rejection of claim notice. (B) If the APC by Schneider Electric product shows evidence of damage from power line transients (telephone line, network or CATV transients, if applicable), SEIT will request that all connected equipment for which an Equipment Protection Policy claim has been submitted, be sent for evaluation to either SEIT or an authorized service center. If it is determined that the connected equipment has been damaged from AC power line transients (telephone line, network or CATV transients, if applicable), SEIT will, in its discretion, either authorize you to have the equipment repaired or reimburse you for the fair market value of the damaged equipment, up to the dollar limits stated above. Please save the damaged connected equipment or all damaged parts.
- If you are authorized by SEIT to have the connected equipment repaired, the repair must be performed at a service center that is authorized by the manufacturer of the connected equipment. SEIT reserves the right to contact the authorized service center directly to discuss repair costs and repair diagnosis, and damage to the connected equipment to determine if it was caused by AC power line transients (telephone line, network or CATV transients, if applicable) and the right to request that the service center forward the connected equipment or components of the connected equipment to SEIT for inspection.
- SEIT will, after determining that the damage was caused by the failure of the APC by Schneider Electric product to protect against AC power line transients (telephone line, network or CATV transients, if applicable), issue payment to you, in its sole discretion, for either costs of repair or the fair market value of the connected equipment, up to the dollar limits stated above. SEIT reserves the right to require you to transfer title and deliver the connected equipment to SEIT if it chooses to reimburse you for the fair market value of the connected equipment.
- Unless modified in a writing signed by SEIT and you, the terms of this policy are understood to be the complete and exclusive agreement between the parties, superseding all prior agreements, oral and written, and all other communications between the parties relating to the subject matter of this agreement. No employee of APC by Schneider Electric or any other party is authorized to make any representations beyond those made in this agreement concerning the Equipment Protection Policy.

**Data Recovery Policy**

If data is lost from the hard drive in the protected computer due to a malfunction of a properly connected APC by Schneider Electric product, SEIT will, at its sole discretion, provide data recovery services from Ontrack® data recovery labs. This warranty will be offered to customers to the extent commercially reasonable, as determined by SEIT at its sole discretion. Ontrack will make every commercially reasonable effort to retrieve customer data, however, due to the nature of data loss, recovery is not guaranteed. The data recovery warranty is available on all APC by Schneider Electric products mentioned in the chart that follows with the exception of APC's Basic and Personal SurgeArrest® models. Data recovery is limited to physical hard drives within protected computing equipment. Expressly excluded from this warranty are any type of external storage devices.

SEIT reserves the right to determine whether the damage to the connected equipment is due to APC by Schneider Electric product failure by requesting that damaged equipment be sent to SEIT for inspection. This policy is in excess of, and applies only to the extent necessary beyond, any coverage for the connected equipment provided by other sources, including, but not limited to, any manufacturer's warranty, extended warranty coverage and home owner's insurance

Note: The Data Recovery Policy does not apply to all products (see table above).

ESTA PÓLIZA NO ES UNA GARANTÍA. CONSULTE LA GARANTÍA LIMITADA DE APC BY SCHNEIDER ELECTRIC PARA OBTENER INFORMACIÓN ACERCA DE LA GARANTÍA PARA SU PRODUCTO APC BY SCHNEIDER ELECTRIC. LOS LÍMITES Y LAS CONDICIONES INCLUIDOS EN ESTA PÓLIZA NO AFECTAN LOS TÉRMINOS DE LA GARANTÍA.

"Póliza de Protección del Equipo"

(En los 50 estados de los Estados Unidos, Canadá, Puerto Rico y el Bermuda solamente para productos de 120 V.)

Si las sobrecargas momentáneas en una línea de suministro de energía de CA (120 voltios) dañan sus equipos eléctricos mientras está conectado en forma directa y correcta a un producto estándar APC by Schneider Electric de 120 voltios cubierto por la Póliza de protección del equipo ("equipo conectado"), y si se cumplen todas las condiciones especificadas a continuación, Schneider Electric IT (SEIT), a sola opción de SEIT, durante el período especificado abajo, reemplazará el producto de APC by Schneider Electric y (a) pagará por la reparación del equipo o (b) le reembolsará el valor correspondiente del mercado, como lo determine la lista actual de precios de Orion Blue Book (o equivalente) del equipo conectado, por un importe que no excederá los límites en dólares establecidos más abajo, si SEIT determina que el daño fue causado por una falla del producto APC by Schneider Electric que no brindó protección contra sobrecargas momentáneas en una línea de alimentación (corrientes momentáneas de línea telefónica, red o CATV, si corresponde). Las sobrecargas momentáneas en una línea de alimentación para las cuales se diseñaron los productos APC by Schneider Electric como protección, como las reconocen las normas de la industria, incluyen picos y sobretensiones en las líneas de suministro de energía de CA (no se diseñaron como protección contra aumentos según lo definido por IEEE 1100-1992). La protección contra sobrecargas momentáneas de líneas telefónicas se aplica solamente a los productos APC by Schneider Electric que ofrecen protección de líneas telefónicas, y en casos en los que esa protección está disponible, el equipo de servicio telefónico debe incluir un dispositivo de "protección principal" instalado correctamente y en funcionamiento en la entrada del servicio (dichos dispositivos normalmente se añaden durante la instalación del teléfono) para estar cubierto en caso de haber sobrecargas momentáneas en la línea telefónica. La protección del equipo conectado de CATV (televisión de cable) contra sobrecargas momentáneas se aplica solamente a los productos APC by Schneider Electric que ofrecen dicha protección, y en esos casos, el servicio CATV debe estar correctamente conectado a tierra de acuerdo a los códigos establecidos en el Código Eléctrico Nacional (National Electric Code, NEC) para estar cubierto contra sobrecargas momentáneas para CATV. La protección contra sobrecargas momentáneas de líneas de red se aplica solamente a productos APC by Schneider Electric que ofrecen protección de línea de red.

Esta póliza se aplica a los productos APC ProtectNet si la línea de alimentación hacia el equipo que está protegiendo está utilizando solamente productos APC by Schneider Electric, con una póliza de protección del equipo aplicable, para la protección contra sobrecargas momentáneas en una línea de alimentación. La cobertura del producto ProtectNet se registrá por la Póliza de protección del equipo de productos de protección de energía APC by Schneider Electric. Esta póliza no se aplica a los productos APC ProtectNet si se utilizan de forma individual sin productos de protección de energía APC by Schneider Electric.

SEIT se reserva el derecho de determinar si el daño al equipo conectado está causado por una falla en el producto APC by Schneider Electric solicitando el envío del producto dañado a SEIT para su inspección. Esta política es en exceso de, y se aplica solamente en la cantidad necesaria más allá de cualquier cobertura para el equipo conectado proporcionado por otras fuentes, incluyendo, pero sin estar limitado a, cualquier garantía del fabricante y cualquier cobertura de garantía extendida.

**Límites en dólares de la póliza de protección del equipo**

Para los clientes que cumplan con las calificaciones y condiciones establecidas en esta póliza, SEIT proveerá un reembolso (costo de reparación o valor correspondiente del mercado) hasta los límites en dólares detallados en http://www.apcc.com/support/service/equipment\_protection\_policy.cfm. También puede comunicarse al 1-800-800-4APC o enviarnos un fax al 1-401-788-2743 para solicitar esta información.

Elegibilidad para la cobertura de acuerdo a la Póliza de protección del equipo:

- Debe registrarse el producto devolviendo a SEIT la tarjeta de garantía que se entrega junto con el producto dentro de los 10 días a partir de la fecha de compra. Debe completarse toda la información y conservar una copia para sus archivos. La tarjeta de garantía debe identificar claramente los tipos de equipos eléctricos que se enchufarán al producto APC by Schneider Electric para el cual se reclama protección según esta póliza. Todo equipo conectado debe estar aprobado por UL o CSA.
- El producto APC by Schneider Electric debe enchufarse a tomacorrientes correctamente cableados y conectados a tierra; no se deben utilizar cables de extensión, adaptadores, otros cables de conexión a tierra o conexiones eléctricas, a sola excepción de otros productos APC by Schneider Electric estándar para 120 voltios. La instalación no debe incluir productos de protección de energía de otro fabricante que no sea APC by Schneider Electric. La instalación debe cumplir con todos los códigos eléctricos y de seguridad correspondientes establecidos de acuerdo al Código Eléctrico Nacional (National Electrical Code, NEC).
- Todos los reclamos de acuerdo a la Póliza de protección del equipo deben realizarse dentro de los 10 días a partir de la fecha del supuesto daño al equipo conectado.
- La Póliza de protección del equipo solamente cubre productos APC by Schneider Electric estándar de 120 voltios utilizados en los 50 estados de los Estados Unidos, Canadá y Bermudas.

Lo que no está cubierto en la Póliza de protección del equipo:

- No se cubre restauración de datos perdidos y la reinstalación de software.
  - Esta póliza no cubre daños por causas que no sean sobrecargas momentáneas en una línea de suministro de energía de CA, excepto por daños debido a sobrecargas momentáneas en líneas telefónicas, redes o de CATV, que solamente se cubren si el producto APC by Schneider Electric ofrece dicha protección.
- Además, lo que se menciona a continuación queda expresamente excluido de cobertura:
- Daños causados por no proporcionar un ambiente adecuado para la instalación del producto (que incluye, entre otros, la falta de una conexión a tierra apropiada).
  - Daños causados por el uso del producto APC by Schneider Electric para fines para los cuales no fue diseñado.
  - Daños causados por accidentes o desastres como incendios, inundación o viento.
  - Daños causados por abuso, mal uso, alteraciones, modificaciones o negligencia.
  - Esta póliza se anula si, de acuerdo a SEIT, se modificó o alteró de alguna manera el producto APC by Schneider Electríc.
  - EXCEPTO POR LO EXPRESAMENTE DISPUESTO EN ESTA PÓLIZA, SEIT NO SE HARÁ RESPONSABLE DE NINGUNA MANERA, BAJO LOS TÉRMINOS DE ESTA PÓLIZA, POR NINGÚN DAÑO, LO CUAL INCLUYE, ENTRE OTROS, DAÑOS DIRECTOS, INDIRECTOS, ESPECIALES, INCIDENTALES, RESULTANTES O MULTIPLES QUE SURJAN DEL USO DEL PRODUCTO APC BY SCHNEIDER ELECTRIC, O DAÑOS AL EQUIPO CONECTADO, SIN IMPORTAR LA TEORÍA LEGAL SOBRE LA CUAL SE BASE EL RECLAMO, AUNQUE LE HAYA ASESORADO SOBRE LA POSIBILIDAD DE DICHO DAÑO, DICHO DAÑO INCLUYE, ENTRE OTROS, LA PÉRDIDA DE BENEFICIOS, PÉRDIDA DE AHORROS O INGRESOS, PÉRDIDA DEL USO DEL PRODUCTO APC BY SCHNEIDER ELECTRIC O DEL EQUIPO CONECTADO, O DE CUALQUIER EQUIPO ASOCIADO, PÉRDIDA DE SOFTWARE, COSTO DE CAPITAL, COSTO DE CUALQUIER EQUIPO DE REEMPLAZO, INSTALACIONES O SERVICIOS, TRABAJO, TIEMPO DE INACTIVIDAD, RECLAMOS DE TERCEROS, QUE INCLUYE A CLIENTES Y DAÑOS A LA PROPIEDAD.**

**Presentación de un reclamo de acuerdo a la Póliza de protección del equipo:**

- Se cumplen todas las condiciones de cobertura, llame al departamento de servicio de atención al cliente de SEIT al (800) 800-4APC y obtenga un número de EPP RMA (Equipment Protection Policy Returned Material Authorization, Autorización para devolución de materiales de acuerdo a la Póliza de protección del equipo). SEIT le enviará un formulario de reclamo para la Póliza de protección del equipo, que usted deberá completar y presentar dentro de los 30 días.
- Envíe por correo electrónico los formularios completos a: American Power Conversion, Atención: Claims Department, 132 Fairgrounds Road, PO Box 278, West Kingston, RI 02892.
- Marque el número RMÁ de la Póliza de protección del equipo en el producto APC by Schneider Electric que esté devolviendo.
- Embale el producto APC by Schneider Electric en su material de embalaje original (o solicite materiales de embalaje de SEIT si se desechó el embalaje). Marque claramente el número EPP RMA en la parte externa de la caja.
- Envíe el producto (con el transporte pago por usted) a: American Power Conversion, 1600 Division Road, Dock 25, West Warwick, RI 02893, Attn: EPP RMA n.º \_\_\_\_\_
- SEIT evaluará el producto para determinar su nivel de funcionalidad y examinará el producto para establecer si presenta evidencias de daños por sobrecargas momentáneas en una línea de suministro de energía de CA (sobrecargas momentáneas en líneas telefónicas, redes y CATV, si corresponde). (A) Si la evaluación de SEIT no proporciona ninguna evidencia de daños causados por sobrecargas momentáneas en una línea de alimentación (sobrecargas momentáneas en líneas telefónicas, redes o CATV, si corresponde), SEIT le enviará al cliente (I) un informe que resume las pruebas realizadas y (ii) una nota del rechazo del reclamo. (B) Si el producto APC by Schneider Electric muestra evidencias de daños causados por sobrecargas momentáneas en una línea de alimentación (sobrecargas momentáneas en líneas telefónicas, redes o CATV, si corresponde), SEIT se solicitará que se envíe a SEIT o a un centro de servicio autorizado todo el equipo conectado para el cual se presentó un reclamo de acuerdo a la Póliza de protección del equipo. Si se determina que el equipo conectado resultó dañado debido a sobrecargas momentáneas en una línea de suministro de energía de CA (sobrecargas momentáneas en líneas telefónicas, redes o CATV, si corresponde), SEIT, a su discreción, lo autorizará a que repare el equipo o le reembolsará el dinero por un valor correspondiente del mercado del equipo dañado, hasta los límites en dólares establecidos más arriba. Conserve el equipo conectado o las partes dañadas.
- Si SEIT le autoriza a reparar el equipo conectado, la reparación debe realizarse en un centro de servicio autorizado por el fabricante del equipo conectado. SEIT se reserva el derecho de contactar directamente al centro de servicio autorizado para tratar los costos de reparación, el diagnóstico y el daño al equipo conectado para determinar si fue causado por sobrecargas momentáneas en una línea de suministro de energía de CA (sobrecargas momentáneas en líneas telefónicas, redes o CATV, si corresponde) y el derecho de solicitar que el centro de servicio envíe el equipo conectado o los componentes del equipo conectado a SEIT para su inspección.
- Después de determinar que el daño fue causado por la falla del producto SEIT de proteger contra daños por sobrecargas momentáneas en una línea de suministro de energía de CA (sobrecargas momentáneas en líneas telefónicas, redes o CATV, si corresponde), APC by Schneider Electric emitirá el pago para usted, a su sola discreción, por los costos de reparación o por el valor correspondiente del mercado del equipo conectado, hasta los límites en dólares establecidos más arriba. SEIT se reserva el derecho de solicitar que transfiera el título y envíe el equipo conectado a SEIT si opta por reembolsarle el valor correspondiente del mercado del equipo conectado.
- A menos que esté modificado en un documento escrito y firmado por SEIT y por usted, se entiende que los términos de esta póliza son el acuerdo completo y exclusivo entre las partes y reemplazan cualquier acuerdo anterior, oral o escrito, y todas las demás comunicaciones entre las partes relacionadas al tema de este acuerdo. Ningún empleado de APC by Schneider Electric ni ninguna otra parte están autorizados a hacer ninguna representación distinta de las realizadas en este acuerdo con respecto a la Política de protección del equipo.

**Póliza de recuperación de datos**

En caso de pérdida de datos del disco duro en una computadora protegida, que haya ocurrido por un desperfecto en un producto APC by Schneider Electric correctamente conectado, SEIT proporcionará, a su entera discreción, los servicios de los laboratorios de recuperación de datos Ontrack®. Esta garantía se ofrecerá a los clientes en la medida en que sea comercialmente factible, a entero criterio de SEIT. Ontrack hará todos los esfuerzos comercialmente razonables para recuperar los datos del cliente; sin embargo, debido a la naturaleza de la pérdida, no se garantiza la recuperación. La garantía de datos no cubre los productos APC mencionados en el siguiente cuadro, con excepción de los modelos SurgeArrest® Basic y Personal SurgeArrest®. La recuperación de datos se limita a discos duros físicos dentro de equipos de computación protegidos. Cualquier tipo de dispositivo de almacenamiento externo queda expresamente excluido de esta garantía.

SEIT se reserva el derecho de determinar si el daño al equipo conectado está causado por una falla en el producto APC by Schneider Electric solicitando el envío del producto dañado a SEIT para su inspección. Esta póliza adicional se aplica únicamente en la medida necesaria como complemento de la cobertura del equipo conectado provisto por otras fuentes que incluyen, entre otras, cualquier garantía del fabricante, cobertura de garantía extendida y seguro de propietario de vivienda.

**Nota: La póliza de reparación de datos no se aplica a todos los productos (consulte la tabla anterior).**